

PANEL-SUPRAMAT
KULLANIM KLAVUZU

 **AGT**
yenilik isteyene

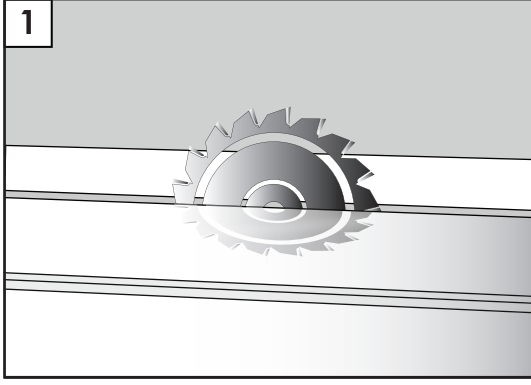

1. Kesim yaparken trapez dişli testere kullanılmalıdır.

2. Kesim makinesinde dikeyde 90, yatayda 45 derece ile kesim yapılmalıdır.

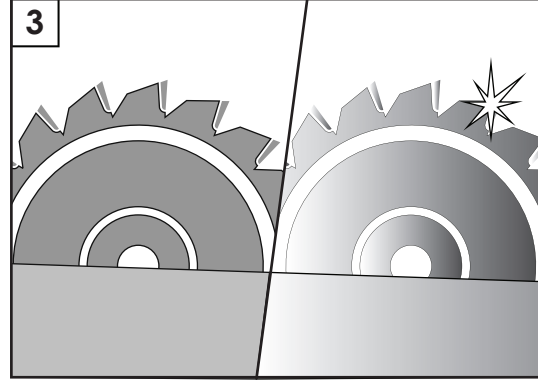

3. Testerenin iyi bir şekilde bilendiğinden emin olunmalıdır.

4. Uygun kesim hızı 15 m/dk. olmasına dikkat edilmelidir.

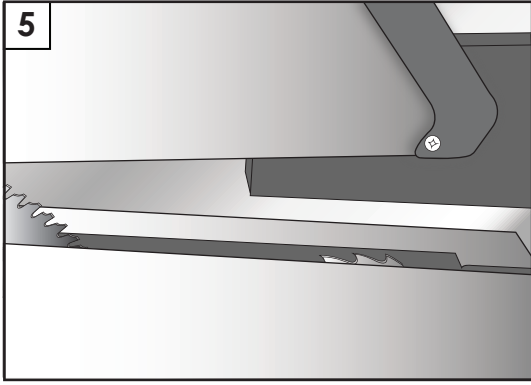

5. Daha iyi sonuç almak için panel kesiminde çizicili 'jumpingli' testere kullanılmalıdır.

6. 45 derece ile kesilmiş olan ürünler aynı gün içerisinde kapak haline getirilmelidir.

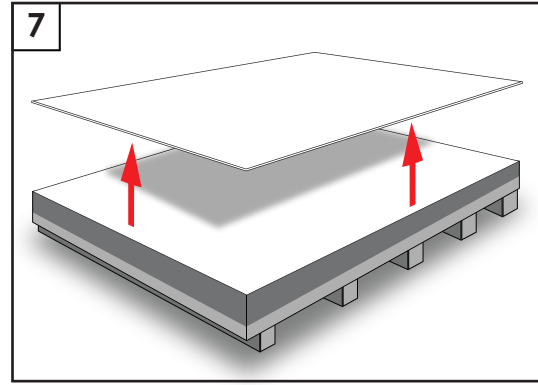

7. Yüzeyin zarar görmemesi için birbirine zarar verecek şekilde sürtünmelerini engelleyerek üretim gerçekleştirilmelidir.

8. Panel ürünlerinin üzerindeki koruyucu streç film kaplaması montaj tamamlandıktan sonra sökülmalıdır. High Gloss ürünler, streç film söküldükten sonra 24 saat bekletildikten sonra ıslak nemli bir bez ile silinmelidir.

9. Folyo üzerinde yer alan koruyucu streç film kaplaması sökülürken, ortam sıcaklık koşullarına göre değişkenlik gösterebilir.

Koruyucu streçin, ortam sıcaklığı yaklaşık 25 derece iken yavaşça ve kontrollü bir şekilde alınması tavsiye edilir.

Koruyucu streç alındıktan sonra yüzeyde oluşabilecek mikro kalıntılar, izopropil alkol veya aseton ile temizlenebilir.

10. Panel ürünlerinin problemsiz bir şekilde kesilebilmesi için ortam sıcaklığının yaklaşık 25 derece olmasına dikkat edilmelidir."

11. 1 m² yüzeyde çapı 5 mm den küçük olmak üzere en fazla 1 adet sivilce bulunabilir. 1 m² yüzeyde çapı 3 mm den küçük ve sivilcelerin birbirine uzaklığı 25 cm dan az olmamak şartı ile 2 adet sivilce tolerans sınırları dahilinde olduğu dikkate alınmalıdır.

12. Ürünün uç kısımlarındaki olası bozukluklar için üretim toleransı en kısmında (1220 mm) çift tarafta 7'şer mm, boy kısmında (2800 mm) çift tarafta 5'er mm dir.

13. 1 m² yüzey alanında çapı 5 mm den küçük olmak üzere 1 adet çöküntü bulunabilir.

14. Bir panelde çapı 2 mm den küçük 1 adet leke bulunabilir.

15. Ürün depoda yatay olarak istiflendiğinde mutlaka eşit aralıklarda, dönmeyi engelleyecek şekilde takoz üzerine istiflemesi sağlanmalı ve üst üste yapılan istiflerde takozların aynı olması sağlanmalıdır.

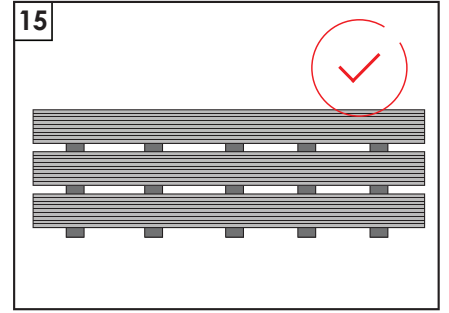
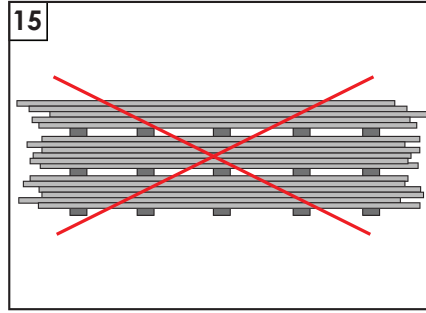
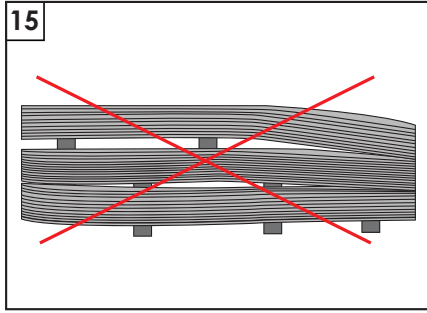

16. Paneller işleme alınırken kenar ve köşelerde eziklik, çökme ve kırılma gibi durumlar oluşmaması için istifleri dikkatli yapılmalıdır.

Dönme olmaması için ürünler;

- Bir yere dayalı stoklama mutlaka az miktarlardaki ürünler için yapılmalıdır.
- Maksimum 20 adet ürünün yatay bir şekilde bir yere dayalı olarak stoklanmasına izin verilmektedir.
- Kesinlikle dikey yönde bekletilmemelidir!
- Bir yere dayalı konumlandırma durumunda levhanın mutlaka güvenli bir şekilde destekli olarak konumlandırılması gerekir.
- Depo hava sirkülasyonu en aza indirgenmelidir. Ürünlerin depolanması kapılara yakın noktalarda olmamalıdır.

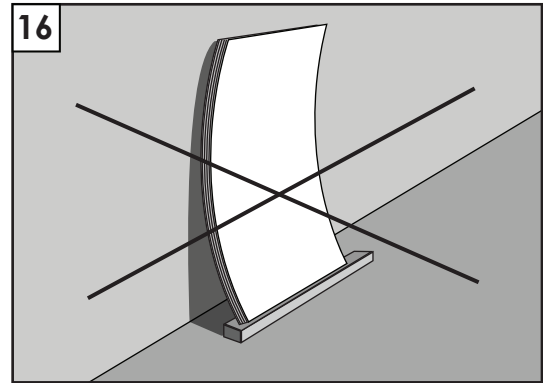
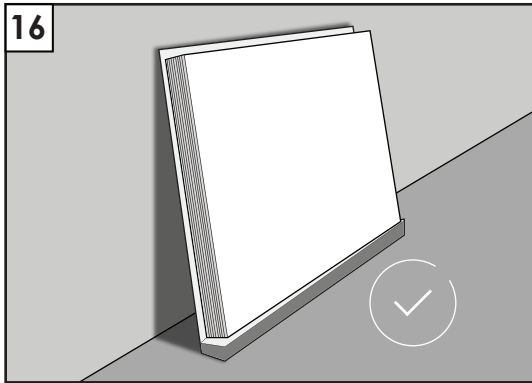

17. Ürünlerin stok alanındaki hareketleri sırasında statik elektrik kaynaklı yüzeye yapışabilecek toz ve parçacıkların yüzeyi çizmemesi için ürünlerin birbirine temas ettirilmesinden kaçınılmalıdır.

18	
24 : 06 : 2019	10 : 25
24 : 06 : 2019	10 : 25
24 : 06 : 2019	10 : 24
24 : 06 : 2019	10 : 24

18. Birbirini takip eden işlerinizde renk tonları ve üretim tarihlerine dikkat edilmelidir. Tek taraflı panelin arka yüzeyinde üretim tarihleri yazmaktadır.

Ayrıca tek taraflı ürünlerin arka yüzeyinde (Lam veya Bute kısmında) kenar ve orta kısımlarda görünmez yazıcı ile belirli aralıklarla üretim tarihi yazılmaktadır. UV Led Mor ışık yardımı ile üretim tarihleri görülebilmektedir.

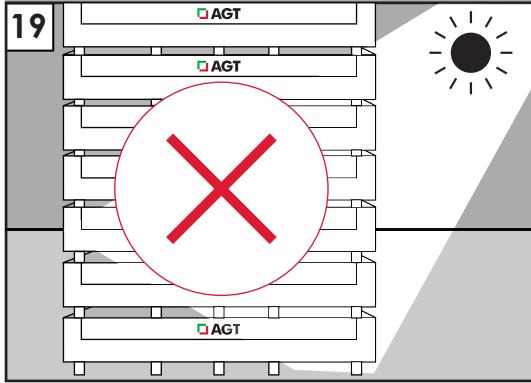

19. Ürünler doğrudan güneş ışığına maruz bırakılmamalıdır.

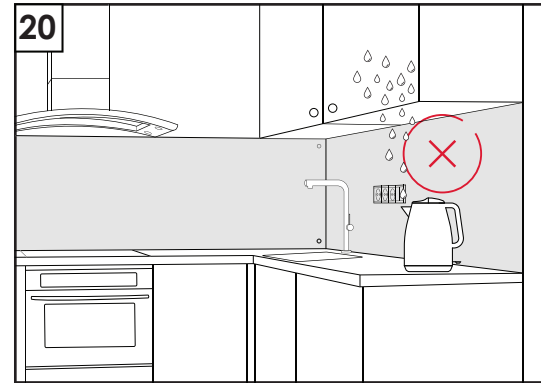

20. Ürünler açık alan, bahçe ve su ile yıkanan ve doğrudan buhara maruz kalan yerlerde kullanılmamalıdır.

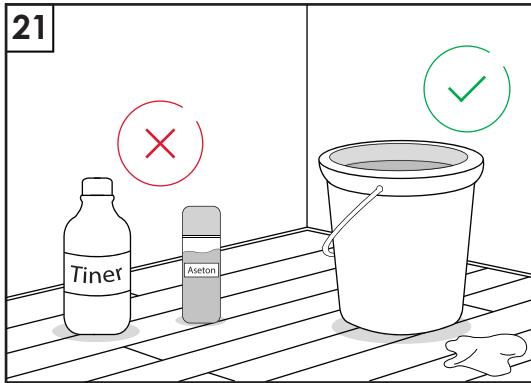

21. Ürünlerin temizliğinde nemli-pamuklu bez, sabunlu-pamuklu bez veya alkolsüz akışkan parlak yüzey temizleyiciler kullanılmalıdır. Kesinlikle alkollü yüzey temizleyici ve ovalama temizleyicileri kullanılmamalıdır. Kullandığınız takdirde ise yüzeyin matlaşmasına ve çizilmesine sebep olacaktır. Tiner ve asit içerikli maddeler temizleme amacıyla kesinlikle kullanılmamalıdır.

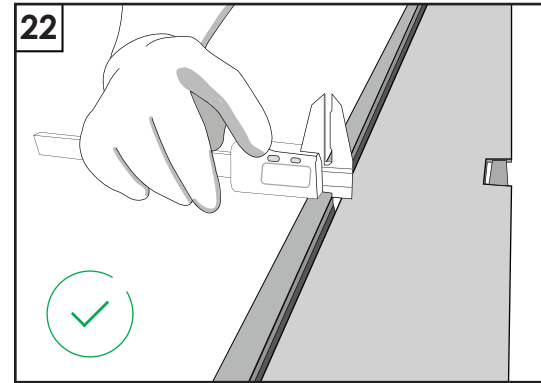

22. Panelde dönüklük miktarı kısa kenarda 4 mm, uzun kenarda en fazla 10 mm'dir. En üsteki levha için bu tolerans ters çevrildiği için değişkenlik gösterebilir. Paneller ebatlandıktan sonra dönüklük değerleri kullanılabilir tolerans içerisine girmektedir.

Ürünlerin düzgün şekilde istiflenmemesi, stok alanının sıcaklık ve nem değerlerinin limit dışında olması ve ürünlerin hava sirkülasyonuna maruz kalması gibi nedenlerden dolayı oluşan limit dışı dönüklükler garanti kapsamı dışındadır.

23. Paletin en üstündeki levhanın dönüklük miktarı paletteki diğer ürünlerin dönüklük miktarına göre daha fazla olabilir. Bu durumda levhanın ters çevrilerek HG yüzey üste bakacak şekilde istiflenmesi tavsiye edilir. (Lam yüzey üstte olmasından dolayı)

24. Montaj öncesinde kapağın boyuna göre resimde gösterildiği şekilde menteşe uygulanması tavsiye edilir.

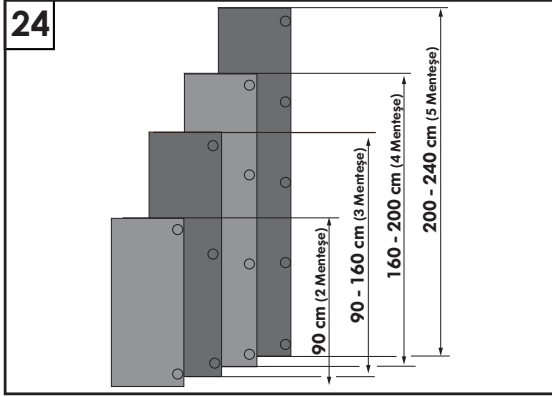

25. Paletler raflara konularak veya düz alanda maksimum üst üste 4 palet olacak şekilde istiflenmelidir.

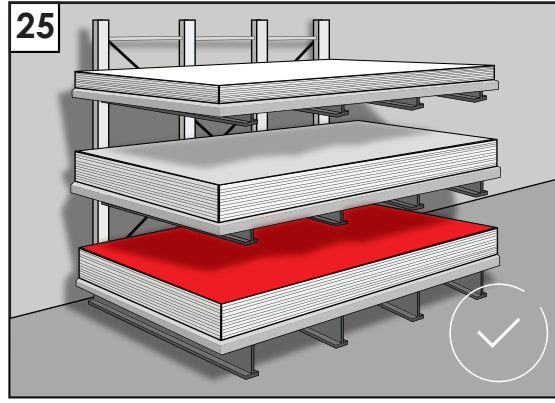
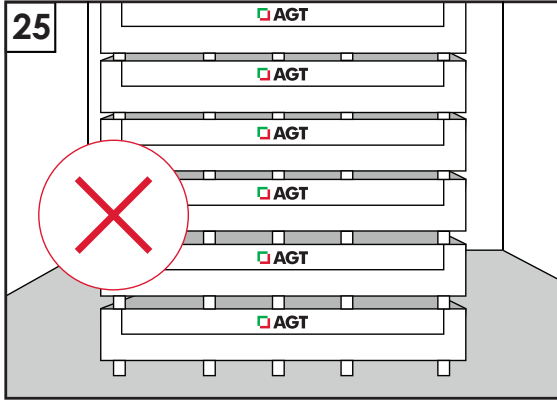

26. Levhaların yüzeyini korumak amacıyla mutlaka koruma kapak kullanılması gerekmektedir. Özellikle ham mdf koruma kapak kullanılmalıdır.

27. Düz High Gloss haricindeki tüm renklerde yönlü kesime dikkat edilmelidir. Aksi durumda ton farklılığı olabilir.

28. Levhalar elle taşınırken yaralanmaları önlemek amacıyla koruyucu eldiven ve ayakkabı kullanılmalıdır.

PANEL YÜZEY KONTROLÜ

Aşağıdaki standartlar doğrultusunda bakıldığında yukarıda bahsedilmiş olan 10.Madde, 12. Madde ve 13. Madde maksimum izin verilen kusurları kapsamaktadır.

Aşağıdaki çerçeve koşulları uygulanır:

- Görüş mesafesi:700 mm
- Işık yoğunluğu: 1000-2000 lx
- Eğim açısı: Dikeyle 30°
- Işık türü (gün ışığı, renk sıcaklığı) D 65:6500 K
- Görüş süresi: maks.20 saniye

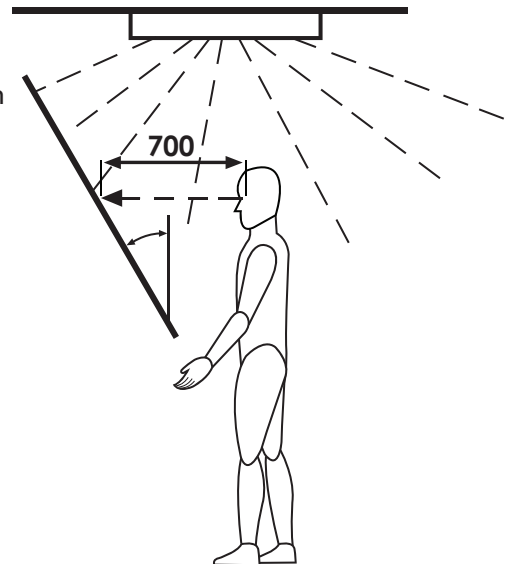

Garanti Ve İade Koşulları;

1. Garanti süresi 2 yıl olup, ürünün tüketici tarafından teslim alındığı tarihten itibaren başlar.
2. Ayıplı olduğu belirtilen ürünlerle ilgili, hatanın tanımı, varsa test sonuçları ve hataya ait görseli net olarak gösteren (resim, video, ...) dokümanla birlikte talep etmekte oldukları seçimlilik hakkın (*) ne olduğunu yasal süresi içerisinde üretici olarak firmamıza iletilmelidir.

(*) Tüketici olarak, 6502 Sayılı Tüketicinin Korunması Kanununun 11. Maddesi uyarınca;

- a) Satılanı geri vermeye hazır olduğunu bildirerek sözleşmeden dönme,
- b) Satılanı alıkoymuş ayıp oranında satış bedelinden indirim isteme,
- c) Aşırı bir masraf gerektirmediği takdirde bütün masrafları satıcıya ait olmak üzere satılanın ücretsiz onarılmasını isteme,
- d) İmkân varsa, satılanın ayıpsız bir misli ile değiştirilmesini isteme,

Seçimlilik haklarından birini kullanabilme hakkınız bulunmaktadır.

3. Yapılan başvuru üzerine, dokümanlar incelendikten sonra, ihtiyaç halinde bir adet numune talep edilerek analiz ve kontroller sonrası düzenlenecek "Ürün İnceleme Raporu" sonuçları doğrultusunda, üründe mevcut olduğu belirtilen hata, ayıp veya kusurun üretimden kaynaklı olup olmadığı, garanti kapsamında yer alıp almadığı tespit edilecektir.
4. Garanti kapsamında olduğu tespit edilen hata, ayıp veya kusurlu ürüne ilişkin olarak talep etmiş olduğunuz seçimlilik hakkın türüne göre talep karşılanacaktır.
5. Garanti süresi içerisinde onarım talep edilmiş olması halinde azami tamir süresi 30 gündür.
6. Ürünün azami kullanım ömrü 10 yıldır.

Garanti Kapsamı dışında olan durumlar

1. Üretim hatasından kaynaklanmayan durumlar
2. Kullanma ve bakım talimatına aykırı kullanımlar.
3. Ürünün tesliminden sonraki nakliye, yer değiştirme sırasında ürünlerin yüzeylerinde oluşan deformasyonlar, harici fiziki etkenlerle (çarpma, çizilme, kırılma) meydana gelen hasar ve arızalar.
Yetkisiz kişilerce yapılan montaj, kullanma ve bakım talimatlarına aykırı olarak yapılan hatalı montaj ve dış etkenlerden kaynaklanan hasar ve arızalar.
5. Temizlik için tiner, aseton, boya sökücü, çamaşır suyu, tuz ruhu, ağartıcı gibi aşındırıcı kimyasallar ile tanecik esaslı temizlik malzemelerinin kullanımı. Sert yüzeyli, zımpara, bulaşık teli, bulaşık süngeri, gibi aşındırıcı esaslı temizlik araçlarının kullanımından doğan yüzey hataları ve deformasyonlar.

Firma hariç hiç kimse bu koşulların dışında farklı bir garanti koşulu öne süremez ve böyle bir talepte bulunamaz.

Şikâyet ve İtiraz merci:

Tüketici olarak şikâyet ve itirazlarınız konusundaki başvurular tüketici mahkemelerine ve tüketici hakem heyetlerine yapılabilecektir.



agt.com.tr

    /agtworld

Merkez | Head Office

Organize Sanayi Bölgesi
3. Kısım, 35. Cadde, 07190
Döşemealtı, Antalya, Türkiye
Tel: +90 242 249 17 17
Fax: +90 242 249 17 27

İstanbul Ofis | Istanbul Office

Kısıklı Mh. Alemdağ Cad. No: 36
34693 Çamlıca, İstanbul, Türkiye
Tel : +90 216 344 82 48
Fax : +90 216 316 82 48

**PANEL-SUPRAMAT
USER'S MANUAL**



to those who want in

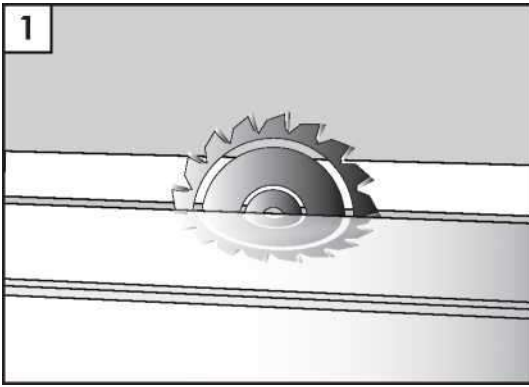

1. When cutting, a buttress gear saw should be used.

2. The cutting machine should cut with 90 degrees vertically and 45 degrees horizontally.

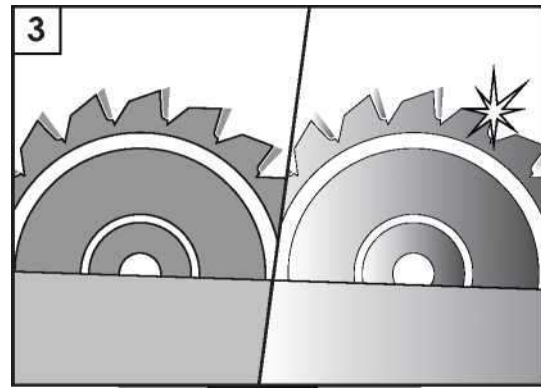

3. Ensure that the saw is well sharpened.

4. Care should be given that the appropriate cutting speed is 15 m/min.

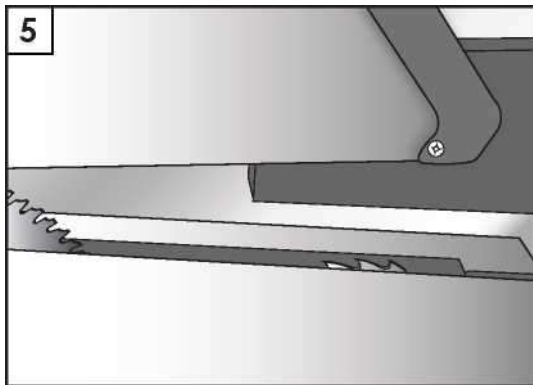

5. For better results, a 'jumping' saw should be used in the panel section.

6. Products cut at 45 degrees should be turned into caps on the same day.

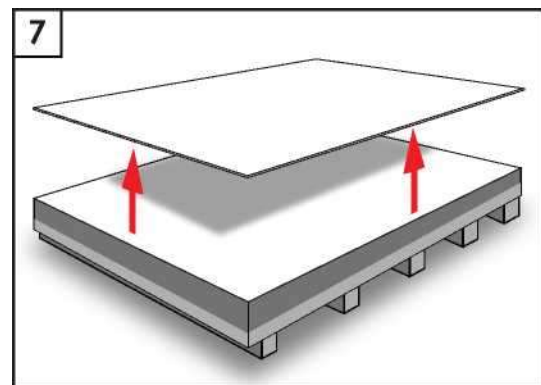

7. In order to prevent damage to the surface, production should be carried out by preventing them from rubbing against each other in a way that will damage each other.

8. The protective stretch film coating on the panel products should be removed after the installation is completed. High Gloss products should be wiped with a wet moist cloth after waiting for 24 hours after the stretch film is removed.

9. When removing the protective stretch film coating on the foil, it may vary depending on the ambient temperature conditions.

It is recommended to remove the protective stretch slowly and in a controlled manner when the ambient temperature is about 25 degrees.

Micro residues that may occur on the surface after protective stretching can be cleaned with isopropyl alcohol or acetone.

10. Care should be given that the ambient temperature should be approximately 25 degrees in order to cut the panel products without any problems. "

11. Up to 1 acne can be found on 1 m² surface with a diameter of less than 5 mm. It should be taken into account that on 1 m² surface, 2 acne are within tolerance limits provided that the diameter is less than 3 mm and the distance of the acne to each other is not less than 25 cm.

12. The manufacturing tolerance for possible defects in the ends of the product is 7 mm on the double side at the far end (1220 mm) and 5 mm on the double side at the length side (2800 mm).

13. 1 collapse can be found on 1 m² surface area with a diameter of less than 5 mm.

14. 1 stain with a diameter of less than 2 mm can be found on one panel.

15. When the product is stacked horizontally in the warehouse, it should be ensured that it is stacked on the wedge in equal intervals in a way that prevents rotation and that the wedges are the same in the stacks made on top of each other.

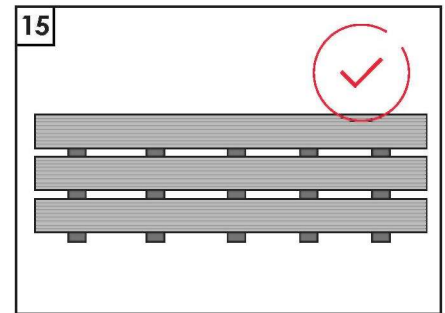
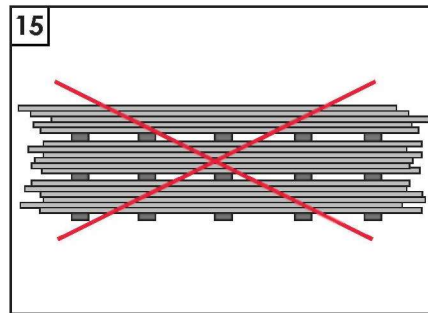
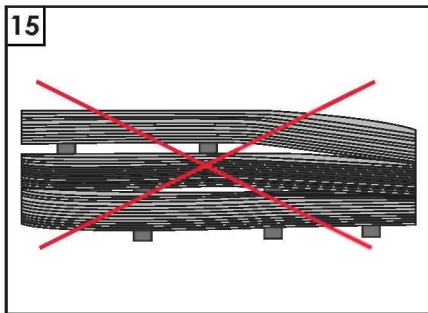

16. The panels should be stacked carefully to prevent crushing, collapse and breakage at the edges and corners when processing the panels.

Products to prevent rotation;

- Stocking based on a place must be done for small quantities of products.
- A maximum of 20 products are allowed to be stocked horizontally based on a location.
- Never stand in the vertical direction!
- In case of positioning based on a place, the plate must be positioned securely supported.
- Tank air circulation should be minimized. Storage of products should not be at the gates or at the gates.

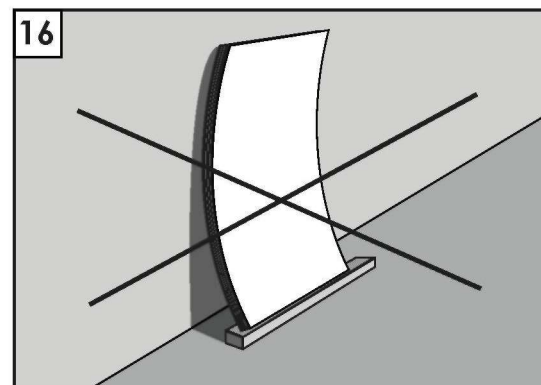
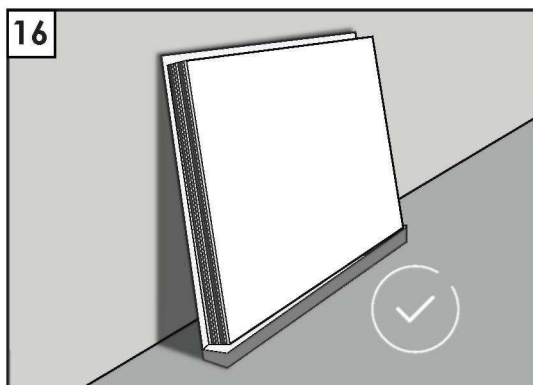

17. During the movement of the products in the stock area, contact of the products with each other should be avoided so that dust and particles that may adhere to the surface caused by static electricity do not scratch the surface.

18	
24 : 06 : 2019	10 : 25
24 : 06 : 2019	10 : 25
24 : 06 : 2019	10 : 24
24 : 06 : 2019	10 : 24

18. In your consecutive works, attention should be paid to color tones and production dates. Production dates are written on the back surface of the one-sided panel.

In addition, the production date is written at certain intervals with the invisible printer on the back surface (Lam or Bute part) of the single-sided products. Production dates can be seen with the help of UV Led Purple light.

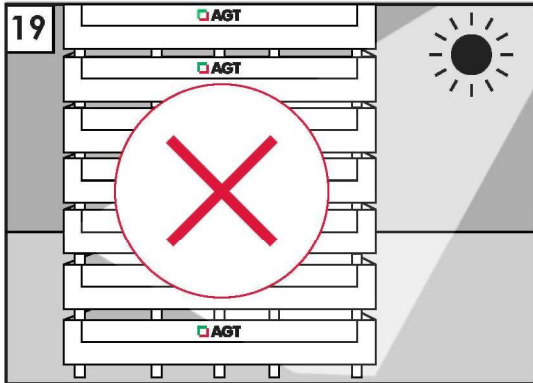

19. Products should not be exposed to direct sunlight.

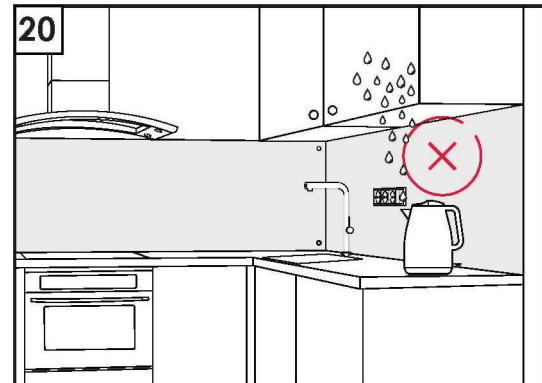

20. Products should not be used in outdoor areas, gardens and places that are washed with water and exposed to direct steam.

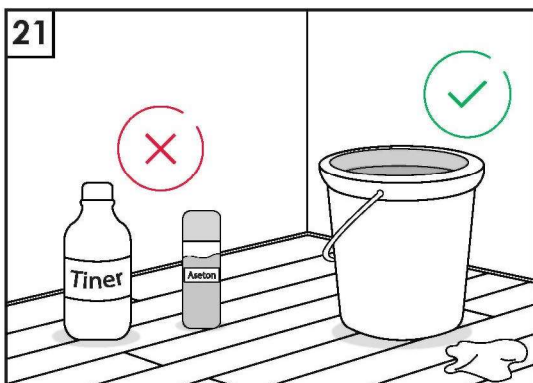

21. Moist-cotton cloth, soapy-cotton cloth or non-alcoholic fluid glossy surface cleaners should be used for cleaning the products. Alcoholic surface cleaners and scrubbing cleaners should never be used. If used, it will cause the surface to become dull and scratch. Thinner and acid-containing substances should never be used for cleaning purposes.

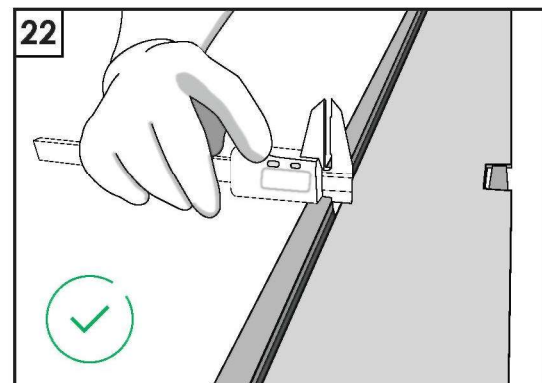

22. The amount of curvature in the panel is 4 mm at the short edge and maximum 10 mm at the long edge. This tolerance for the top sheet may vary as it is reversed. After the panels are sized, the rotation values are within the usable tolerance.

Out-of-limit rotations due to reasons such as improper stacking of products, temperature and humidity values of the stock area being out of limit and the products being exposed to air circulation are outside the scope of the warranty.

23. The amount of rotation of the top plate of the pallet may be higher than the amount of rotation of other products on the pallet. In this case, it is recommended that the plate be turned over and stacked with the HG surface facing upwards. (Since the slide surface is at the top)

24. Before installation, it is recommended to apply a hinge as shown in the picture according to the length of the

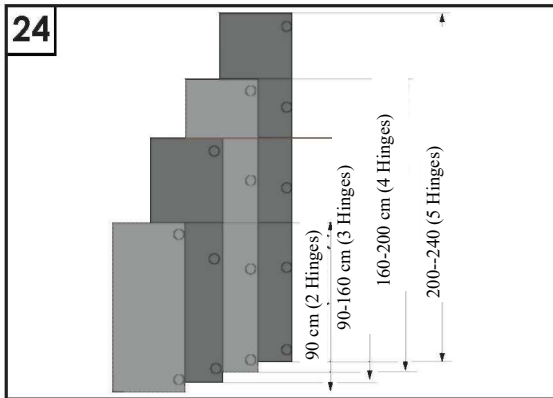

25. The pallets should be placed on the shelves or stacked in a flat area with a maximum of 4 pallets on top of each other.

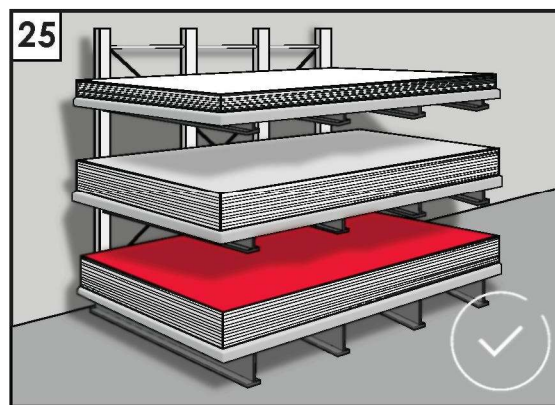
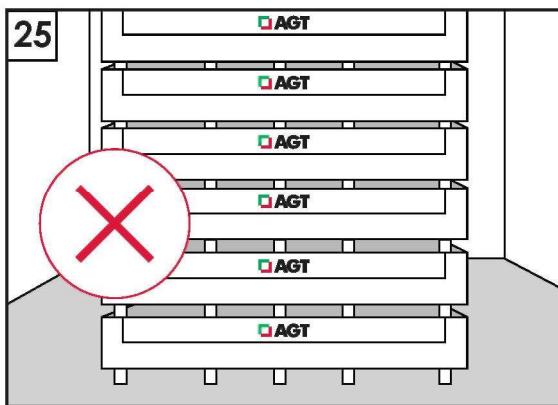

26. In order to protect the surface of the plates, it is necessary to use a protective cover. In particular, raw mdf protection cover should be used.

27. Directional cutting should be considered in all colors except Plain High Gloss. Otherwise, tone difference may be inferred.

28. Protective gloves and shoes should be used to prevent injuries when moving the plates by hand.

PANEL SURFACE CONTROL

Considering the following standards, the above-mentioned Article 10, 12 and 13 cover the maximum permissible defects.

The following frame conditions apply:

- Visibility: 700 mm
- Luminous intensity: 1000-2000 lx
- Angle of inclination: 30° with perpendicular
- Light type (daylight, color temperature) D 65:6500 K
- Visibility period: max. 20sec

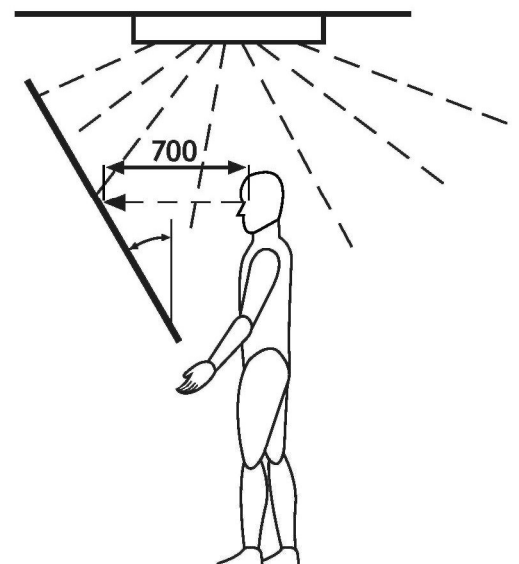

Warranty and Return Conditions;

1. Warranty period is 2 years and commences as of the date of receipt of the product by the consumer.
2. Regarding the products that are stated to be defective, the manufacturer should submit to our company within the legal period the definition of the error, the test results, if any, and the document clearly showing the visual of the error (picture, video, ...) together with the optional right (*) they request.

(*) As a consumer, as per Article 11 of the Consumer Protection Law no. 6502 you have the following rights;

- a) To withdraw from the contract, indicating that it is ready to return the sold product,
- b) To retain the sold product and request a discount on the sale price at the rate of defect rate,
- c) To request that the the the sold product is to be repaid free of charge at the expense of the seller, unless excessive cost is required,
- d) If possible, to request the replacement of the sold product with a flawless equivalent,

To exercise one of the rights of selectivity.

3. Upon the application, after examining the documents, if necessary, one sample will be requested and in line with the results of the "Product Inspection Report" to be issued after the analysis and controls, it will be determined whether the error, defect or defect specified to be present in the product is caused by production or not and whether it is within the scope of the warranty.
4. The request will be met according to the type of the right of option you have requested regarding the defect, defect or defective product that is determined to be covered by the warranty.
5. If repair is requested within the warranty period, the maximum repair period is 30 days.
6. The product has a maximum useful life of 10 years.

Conditions not covered by the Warranty

1. Situations not resulting from manufacturing error
2. Operations contrary to the operating and maintenance instructions.
3. Damages and failures caused by external physical factors (impact, scratch, breakage), deformations on the surfaces of the products during transportation, displacement after delivery of the product.
Damages and failures caused by faulty installation and external factors in contradiction with the installation, use and maintenance instructions made by unauthorized persons.
5. Use of abrasive chemicals such as thinner, acetone, paint remover, bleach, salt spirit, bleach and granular-based cleaning materials for cleaning. Surface defects and deformations arising from the use of abrasive-based cleaning tools such as hard surface, sandpaper, dishwashing wire, dishwashing sponge.

No person other than the company may put forward a different warranty condition other than these conditions and cannot make such a request.

Authority for Complaint and Objection:

Applications regarding your complaints and objections as a consumer can be made to consumer courts and consumer arbitration committees.



agt.com.tr

    /agtworld

Head Office
Organize Sanayi Bölgesi 3.
Kısım, 35. Cadde, 07190
Döşemealtı, Antalya,
Türkiye
Tel: +90 242 249 17 17
Fax: +90 242 249 17 27

Istanbul Office
Kısıklı Mh. Alemdağ Cad. No:
36 34693 Çamlıca, İstanbul,
Türkiye
Phone: +90 216 344 82 48
Fax: +90 216 316 82 48

AGT PANEL
AGT SUPRAMAT
Руководство по
использованию

 **AGT**

Мир инноваций

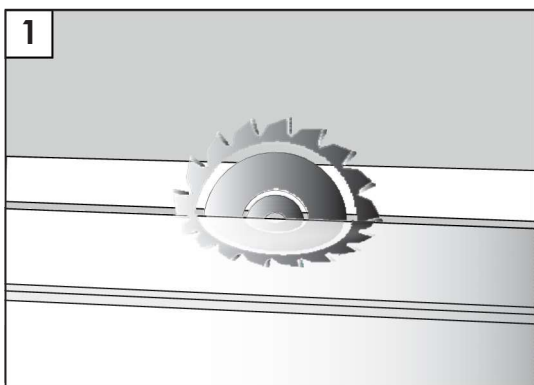

1. При резке следует использовать дисковую (циркулярную) пилу.

2. Резка на режущем станке должна выполняться под углом 90 градусов по вертикали и под углом 45 градусов по горизонтали.

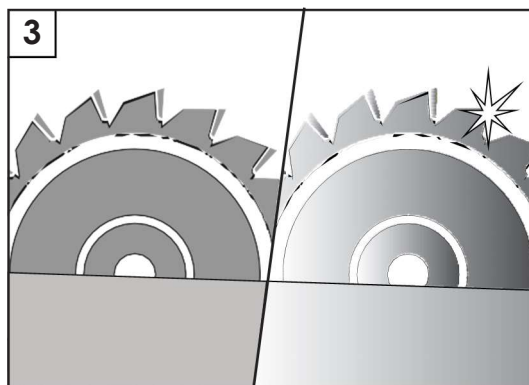

3. Убедитесь, что пила хорошо заточена.

4. Следует следить за надлежащим выполнением резки, скорость которой должна составлять 15 оборотов/мин.



5. Для получения лучшего результата рекомендуется использование электролобзика с направляющей или ленточной пилы с регулируемым упором со шкалой.

6. Изделия, нарезанные под углом 45 градусов, должны быть установлены на фасад в тот же день.

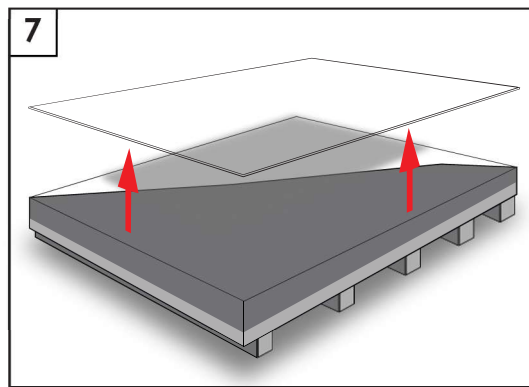

7. Для предотвращения повреждения поверхности производство следует проводить, не допуская трения между двумя панелями.

8. Защитное стрейч-пленочное покрытие на панелях изделия должно быть удалено после завершения сборки. Продукты с глянцевым покрытием следует протирать влажной тряпкой через 24 часа после удаления стрейч-пленки.

9. Снятие защитного стрейч-пленочного покрытия на пленке может меняться в зависимости от температурных условий окружающей среды.

Защитную пленку рекомендуется снимать медленно и аккуратно при температуре окружающей среды около 25 градусов.

Микрочастицы, которые могут остаться на поверхности после удаления защитного стрейч-пленочного покрытия, можно очистить изопропиловым спиртом или ацетоном.

10. В целях обеспечения надлежащего распила панельных изделий, следует обращать внимание на то, чтобы температура окружающей среды составляла примерно 25 градусов.

11. На поверхности 1 м² допустимо нахождение не более 1 вздутия диаметром менее 5 мм. При этом следует учитывать, что на поверхности 1 м² допустимо нахождение 2 вздутий диаметром менее 3 мм при расстоянии между вздутиями не менее 25 см.

12. Допуск на дефекты торцов по ширине (1220 мм) составляет 7 мм с обеих сторон, а по длине (2800 мм) - 5 мм с обеих сторон.

13. На поверхности в 1 м² допустимо нахождение 1 углубления диаметром менее 5 мм.

14. На одной панели допускается наличие не более 1 (одного) пятна диаметром менее 2 мм.

15. При горизонтальном складировании товар следует укладывать на колодку с равными интервалами для предотвращения искривления поверхности панели. При штабелировании используемые колодки должны быть одинаковыми.

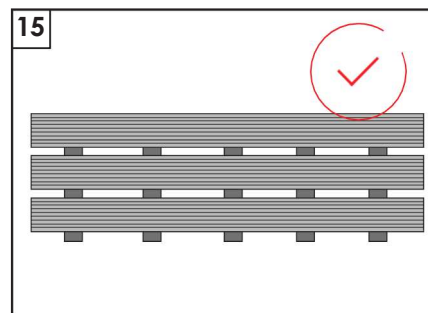
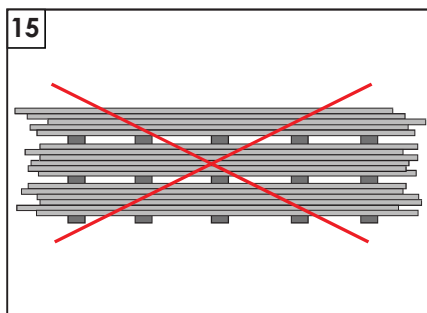
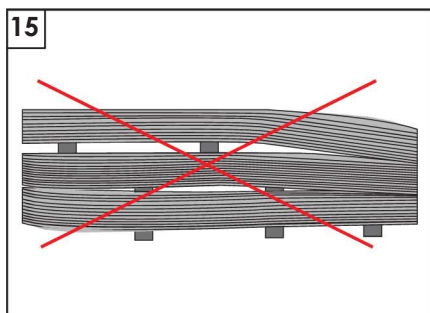
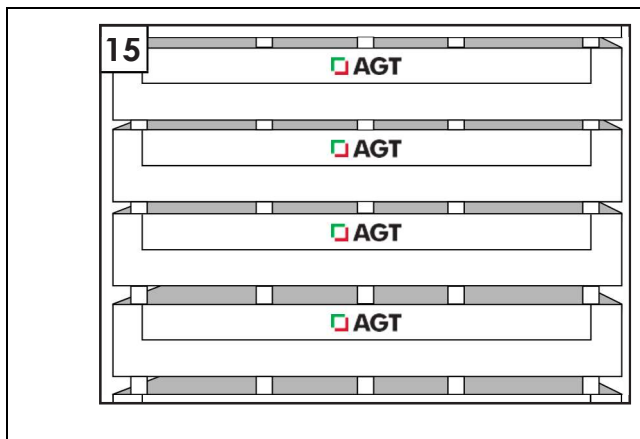

16. Штабелировании панелей следует проводить аккуратно и с осторожностью, чтобы не допустить образования сдавливания, разрушения плиты и повреждений на краях и углах..

Меры для предотвращения искривления продукта;

- Хранение с опорой допустимо только для небольшого количества продуктов.
- Максимальное количество изделий, которое допускается складировать в горизонтальном положении путем опирания о какую-либо поверхность, составляет 20 штук.
- Вертикальное хранение не допустимо!
- При хранении с опорой панель должна быть надежно закреплена.
- Циркуляция воздуха на складе должна быть сведена к минимуму. Места для хранения продукции должны быть вдали от дверей.

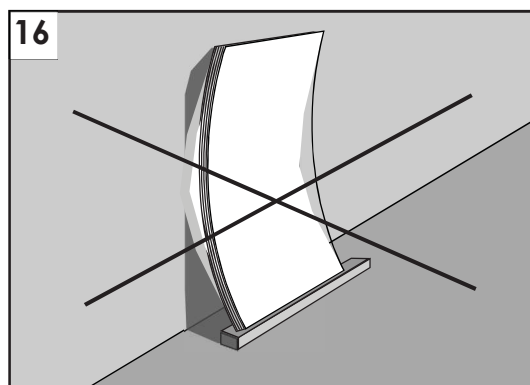
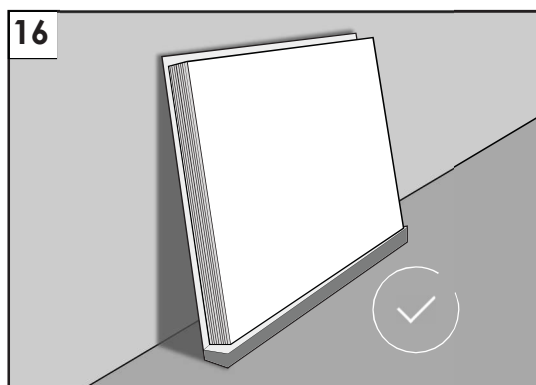

17. Во время перемещения продуктов в складской зоне контакт между плитами должен быть исключен, чтобы избежать царапин на поверхности от пыли и частиц, которые могут прилипнуть к поверхности из-за статического электричества.

18	
24 : 06 : 2019	10 : 25
24 : 06 : 2019	10 : 25
24 : 06 : 2019	10 : 24
24 : 06 : 2019	10 : 24

18. При проведении последовательных работ следует обращать внимание на цветовые тона и даты производства. Даты производства отображаются на обратной стороне односторонней панели.

Также на тыльной стороне односторонней панели (на стороне Lam или Bute) по краям и в средней части с определёнными промежутками имеется невидимая запись даты производства. Дату производства можно увидеть посредством ультрафиолетового свечения.

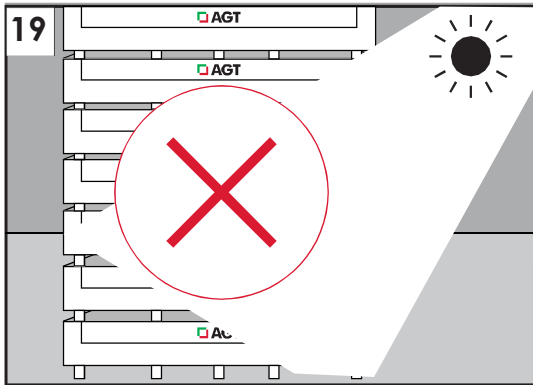

19. Продукты не должны подвергаться воздействию прямых солнечных лучей.

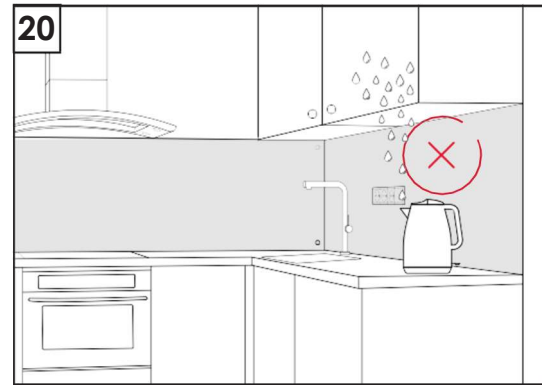

20. Продукты не должны использоваться на открытых пространствах, в садах и местах, где они могут быть подвержены воздействию воды и пара.

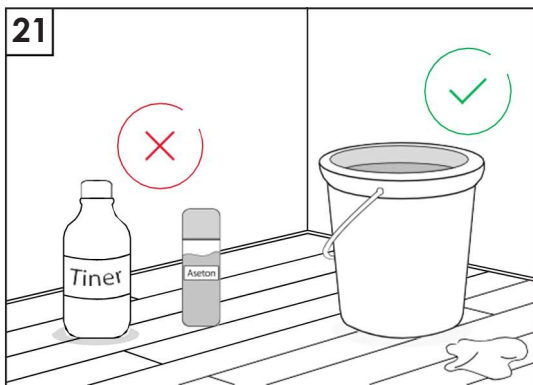

21. Для очистки поверхности следует использовать влажную хлопчатобумажную ткань, хлопчатобумажную ткань с мыльным раствором или жидкие чистящие средства для глянцевых поверхностей, не содержащие спирта. Недопустимо использование алкогольных и абразивных чистящих средств, использование таких средств может привести к потускнению, изменению цвета и возникновению царапин на поверхности. Недопустимо использование разбавителей и веществ, содержащих кислоту, для очистки поверхности.

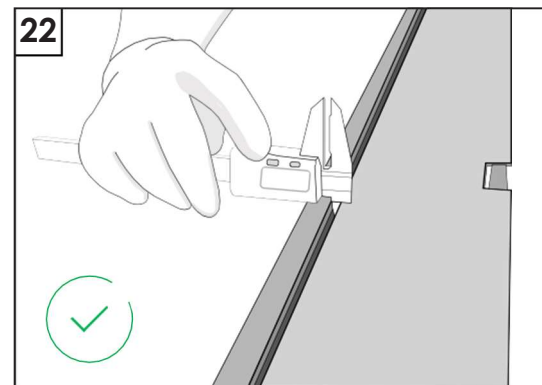

22. Допуск на искривление составляет не более 4 мм по ширине и не более 10 мм по длине. Данный допуск может варьироваться для верхнего листа, так как он перевернут. После того как панели раскроены и обработаны в размер, значения искривления попадают в допустимые пределы допуска.

Искривление и деформация продукта, возникшие в результате неправильного хранения, превышения предельных значений температуры и влажности в складской зоне, воздействия циркуляции воздуха, не покрываются гарантией.

23. Искривление листа, расположенного в верхней части поддона, может быть выше, чем у других продуктов в поддоне. В таком случае рекомендуется перевернуть лист и уложить его так, чтобы поверхность HG была обращена вверх.

24. Перед монтажом рекомендуется закреплять петли в зависимости от длины фасада, как показано на рисунке.

- 90 см (2 петли)
- 90-160 см (3 петли)
- 160-200 см (4 петли)
- 200-240 см (5 петель)

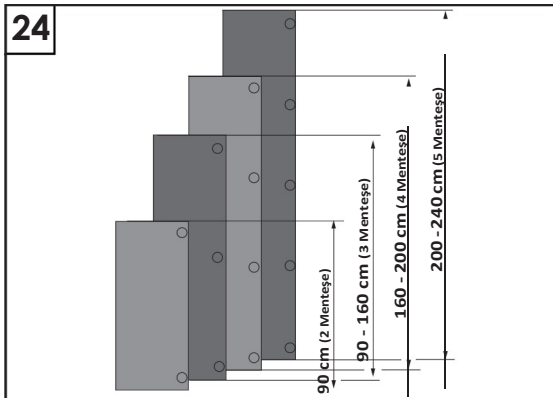

25. Поддоны должны быть размещены на полках или уложены на ровной поверхности, при штабелировании максимум 4 поддона один на другой.

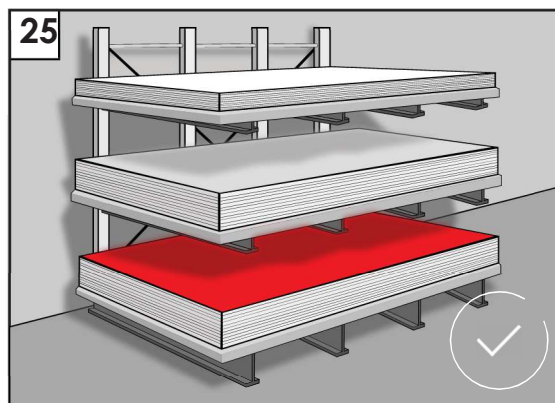
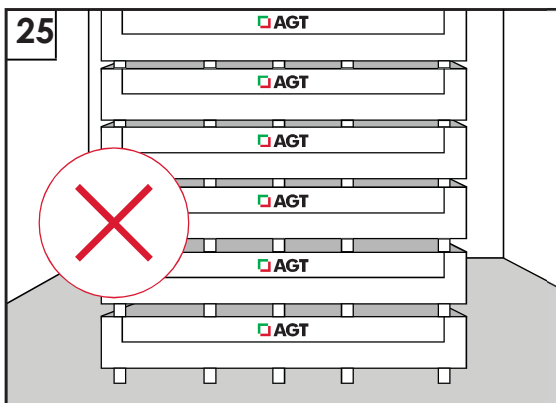

26. Для защиты поверхности плит в обязательном порядке необходимо использовать защитное покрытие. В частности, необходимо использовать защитное покрытие из МДФ плит.

27. При распиле плит любых декоров, за исключением однотонных High Gloss, следует учитывать направленность декора. В противном случае можно столкнуться с разнотоном.

28. Во избежание травм при перемещении плит вручную, необходимо использовать защитные перчатки и обувь.

Визуальный контроль поверхности

При визуальном контроле поверхности, проведенном в соответствии с указанными ниже требованиями, пункты 10, 12 и 13, упомянутые выше, охватывают максимально допустимые дефекты.

Требования к условиям визуального контроля:

- Расстояние осмотра: 700 мм
- Интенсивность света: 1000-2000 лк
- Угол наклона: 30° по вертикали
- Тип освещения (дневной свет, цветовая температура) D 65:6500 K
- Время обзора: макс. 20 секунд.

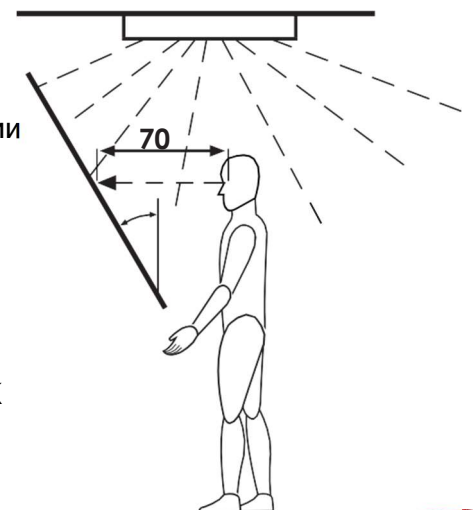

Гарантия и условия возврата;

1. Гарантийный срок составляет 2 года со дня получения товара потребителем.
2. Касательно продукции, отмеченной как дефектная, необходимо в установленные законом сроки направить нам, как компании производителю, определение дефекта с, если имеются, результатами испытаний и документальным подтверждением (фото, видео...), которое четко и ясно отражает дефект, и с выбором права (*).

(*) В соответствии со статьей 11 Закона № 6502 «О защите прав потребителей», Вы как потребитель имеете право на использование одного из ниже указанных прав:

- а) Отказаться от исполнения договора, заявив о готовности вернуть купленный товар,
- б) Оставить у себя купленный товар, и запросить скидку на стоимость продажи в соотношении к дефектному товару,
- в) Требовать выполнение ремонта проданного дефектного товара за счет продавца, если это не требует чрезмерных затрат,
- г) Требовать замены дефектного товара на исправный, при наличии такой возможности.

3. После изучения документов, направленных вместе с заявкой, при необходимости запрашивается образец, и в соответствии с «Отчетом о проверке изделия», составленным на основании анализа и контроля образца, определяется, является ли неисправность, дефект или брак, заявленный по отношению к изделию, связанным с производством и покрывается ли гарантией.

4. В отношении дефектного продукта, который покрывается гарантией, применяется процедура в соответствии с типом права, выбранного из представленных опций в отношении неисправного, дефектного или бракованного продукта.

5. В случае необходимости проведения ремонта в течение гарантийного срока, максимальный срок ремонта составляет 30 дней.

6. Максимальный срок службы изделия составляет 10 лет.

Случаи, не покрываемые гарантией.

1. Случаи, не связанные с производственным браком.
2. Эксплуатация, нарушающая требования руководства по использованию и уходу.
3. Деформации поверхностей изделий, образовавшиеся при транспортировке, перемещении товара; повреждения и неисправности, вызванные внешними физическими факторами (удары, царапины, изломы), появившиеся после доставки изделия покупателю.
4. Повреждения и неисправности, вызванные неправильной установкой и внешними факторами, нарушением инструкций по монтажу, эксплуатации и техническому обслуживанию неуполномоченными лицами.
5. Использование гранулированных и абразивных чистящих средств, таких как растворитель, ацетон, средство для удаления краски, отбеливатель, соляной спирт. Поверхностные дефекты и деформации, возникающие в результате использования чистящих средств на абразивной основе с твердыми поверхностями, таких как наждачная бумага, ершик для мытья посуды, губка для мытья посуды.

Никто, за исключением компании производителя, не вправе предлагать иные гарантийные условия, отличные от выше указанных, а также направлять подобные запросы.

Орган по рассмотрению жалоб и возражений:

Иски касательно заявлений потребителей относительно жалоб и возражений могут подаваться в суды по делам потребителей и арбитражные комитеты по защите прав потребителей.



agt.com.tr



[agtworld](#)

| **Централь-
ный офис**

Организованная промышленная
зона 3-ая часть проспект №35,
п. и. 07190 Район Дёшемеалты,
город Анталья, Турция
Тел.: +90 242 249 17 17
Факс: +90 242 249 17 27

Офис в | **Стамбуле**

Квартал Кысыклы, проспект Алемдаг, № 36
п. и. 37693, район Чамлыджа, город
Стамбул, Турция
Тел.: +90 216 344 82 48
Факс: +90 216 316 82 48

PANNEAU-SUPRAMAT
MANUEL D'UTILISATION



Pour ceux qui veulent de l'innovation

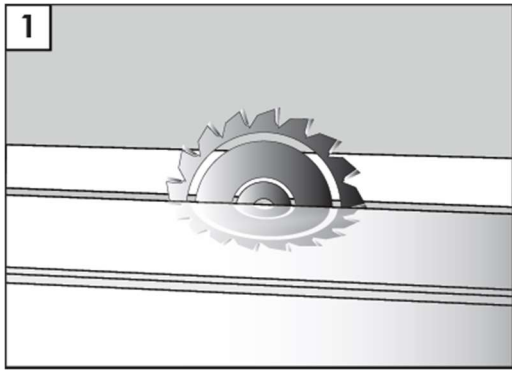

1. Une scie circulaire avec engrenages doit être utilisée lors de la découpe.

2. Un angle vertical de 90, un angle latéral de 45 degrés doivent être maintenus lors de la coupe.

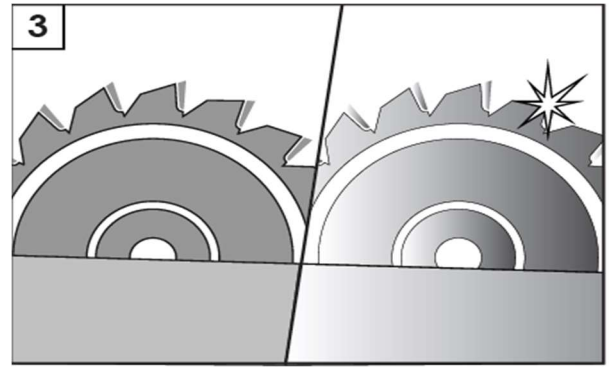

3. Assurez-vous que la scie est bien aiguisée.

4. Veiller à ce que la vitesse de coupe appropriée soit de 15 m/min.

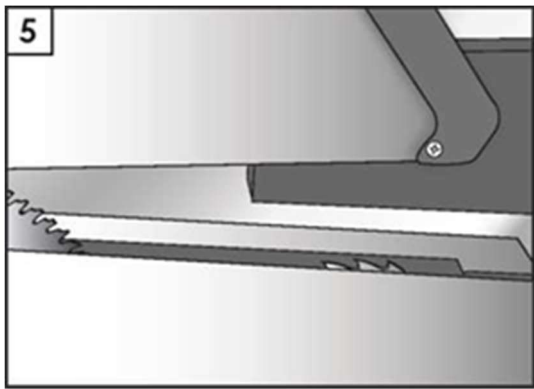

5. Une scie sauteuse avec un scribe devrait être utilisée lors de la découpe de panneaux pour de meilleurs résultats.

6. Produits coupés à 45 degrés doit se transformer en obturateur pendant la même journée.

8. Une fois l'assemblage terminé, le film d'emballage étirable sur les produits de panneaux doit être supprimé. Après le retrait de film d'emballage étirable, les produits High Gloss sont laissés pendant 24 heures et doivent ensuite être essuyés avec un chiffon humide.

9. Les modalités de retrait du film d'emballage étirable protecteur sur la feuille peuvent varier en fonction des conditions de température ambiante.

Lorsque la température ambiante est d'environ 25 degrés, il est recommandé de retirer le film étirable protecteur lentement et de façon contrôlée.

Les micro-résidus qui peuvent se former sur la surface après retrait du film d'emballage étirable peuvent être nettoyés avec de l'alcool isopropylique ou de l'acétone.

10. Pour que les produits du panneau puissent être coupés sans aucun problème, la température ambiante doit être d'environ 25 degré Celsius.

11. Sur une surface de 1 mètre carré, il peut y avoir un maximum de 1 bosse de moins de 5 mm de diamètre. Il est à noter que 2 bosses sont dans les limites de tolérance à condition que leur diamètre soit inférieur à 3 mm et que la distance entre les bosses ne soit pas inférieure à 25 cm.

12. Les tolérances de production pour les défauts possibles aux extrémités du produit sont : (1220 mm) sur sa largeur, 7mm des deux côtés ; (2800 mm) sur sa longueur, 5mm des deux côtés.

13. Il peut y avoir 1 retassure d'un diamètre inférieur à 5 mm sur une surface de 1 mètre carré.

14. Il peut y avoir 1 souillure de moins de 2 mm de diamètre sur un panneau

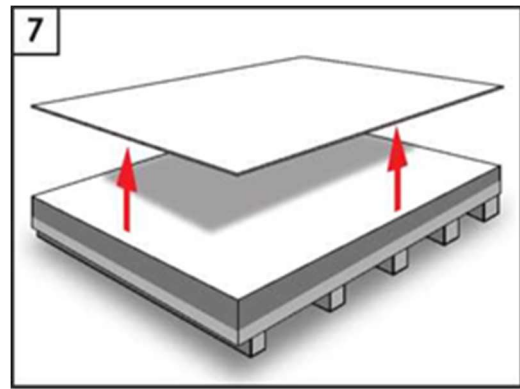

7. Pour éviter d'endommager la surface, les panneaux doivent être produits de manière à empêcher leur fructification l'une dans l'autre.

15. Lorsque le produit est empilé horizontalement dans l'entrepôt, les cales en bois doivent être utilisées à intervalles égaux de manière à ce qu'elles restent immobiles et les cales utilisées doivent être les mêmes.

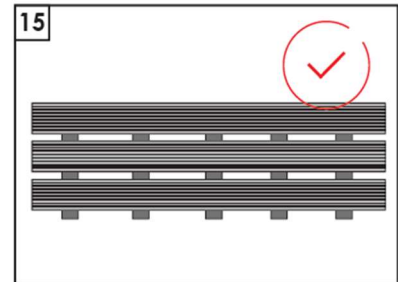
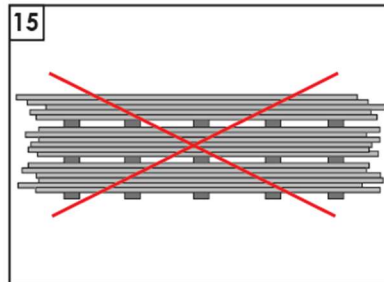
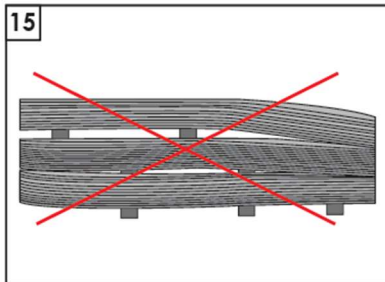
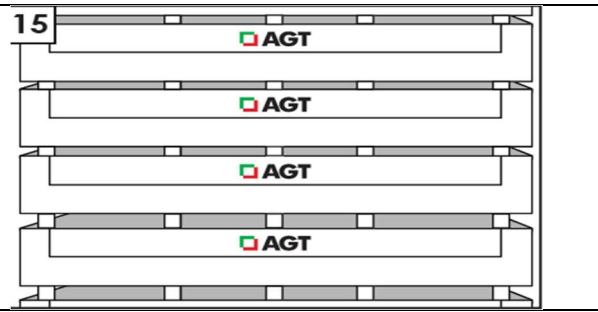

16. Pendant le traitement des panneaux, ceux-ci doivent être empilés de manière à éviter les bosselures, les affaissements et les ruptures sur les bords et les coins.

Il convient d'observer les points suivants afin d'éviter la rotation des produits;

- Un stockage appuyés contre les murs doit être effectué pour les produits en petites quantités..
- Un maximum de 20 produits peut être placé horizontalement sur le sol appuyé contre les murs.
- Les produits ne doivent jamais être maintenus dans la direction verticale ou suspendus au plafond!
- Dans le cas d'un positionnement appuyés contre les murs, les panneaux doivent être solidement fixés.

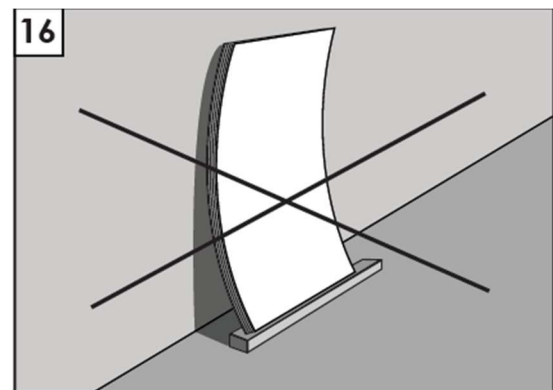
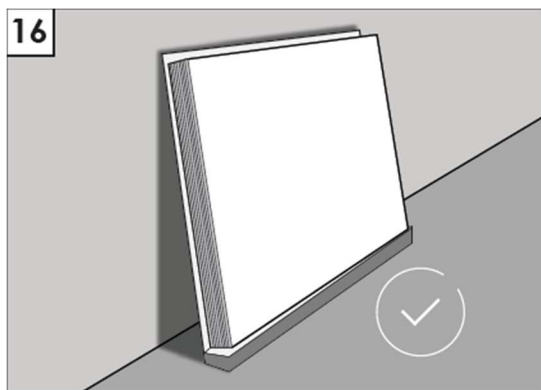

17. Lors des mouvements des produits dans la zone de stockage, les produits ne doivent pas entrer en contact afin de éviter que la poussière et les particules qui peuvent être collé à la surface a cause de l'électricité statique ne rayent pas la surface.

18	
24 : 06 : 2019	10 : 25
24 : 06 : 2019	10 : 25
24 : 06 : 2019	10 : 24
24 : 06 : 2019	10 : 24

18. Faites attention aux tons de couleur et la date de production dans les opérations consécutives. Les dates de production sont inscrites sur la face arrière du panneau à un côté.
En outre, la date de production est écrite via une imprimante invisible sur les bords et les sections médianes à intervalles réguliers dans le dos des produits à une face (sur la partie Lam ou Bute)

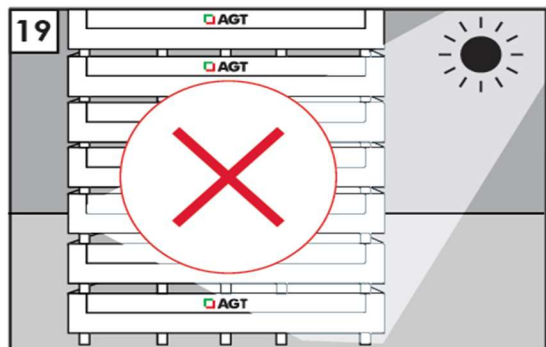

19. Les produits ne devraient pas être placés à des endroits directement exposés au rayonnement solaire.

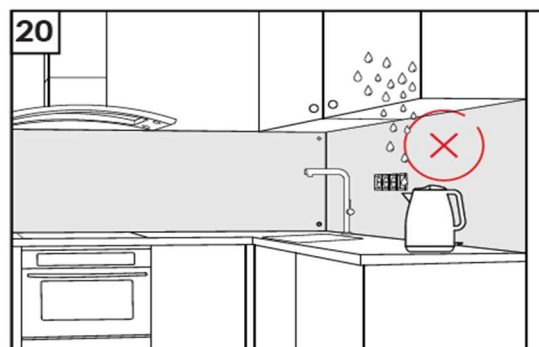

20. Les produits ne doivent pas être utilisés dans les espaces ouverts, les jardins et les endroits qui sont lavés à l'eau et les produits ne doivent pas être exposés à la vapeur directe

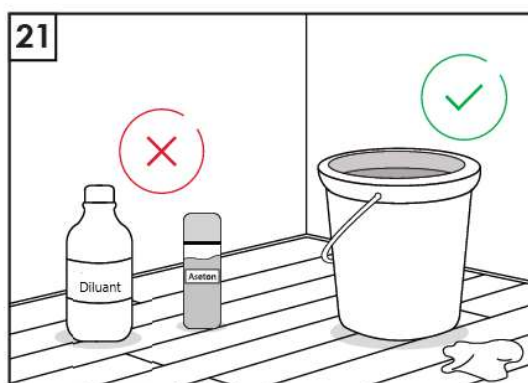

21. Il faut utiliser des tissu de coton humide, tissu de coton savonneux ou sans alcool ou nettoyeurs pour surfaces lustrées liquides pour nettoyer les produits. Éviter absolument utilisation de nettoyeurs de surface alcoolique et nettoyeurs à récurer. Si vous utilisez ces produits de nettoyage, il sera ternir et rayer la surface. Il ne faut pas utiliser les diluants et les produits qui sont composés avec de l'acide à des fins de nettoyage.

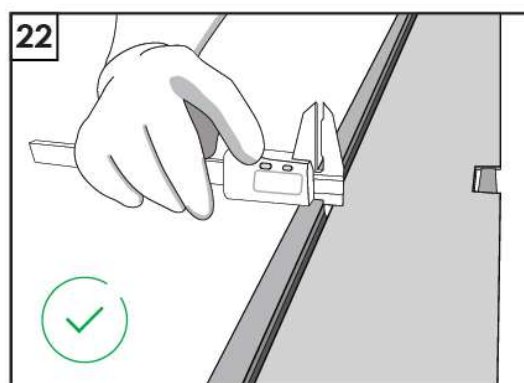

22. L'ampleur de la rotation acceptable des panneaux est 4 mm sur le bord court et 10 mm sur le bord long. Ces niveaux de tolérance peuvent varier pour la plaque supérieure puisqu'elle est inversée. Les niveaux de rotation entrent dans les niveaux de tolérance utilisables après les panneaux sont dimensionnés.

Le mouvement rotatif qui se produit n'est pas couverte par la garantie si les produits ne sont pas correctement stockés, les niveaux de température et d'humidité de la zone de stockage dépassent les niveaux limites et les produits sont exposés à la circulation d'air.

23. Le degré de rotation de la plaque au sommet de la palette peut être supérieur à celui des autres plaques. Dans ce cas, il est recommandé de tourner la plaque supérieure vers le bas et la surface HG face au plafond (en raison de la surface de lame sur le dessus).

24. Avant le montage, il est recommandé d'appliquer une charnière comme indiqué sur l'image en fonction de la taille du couvercle.

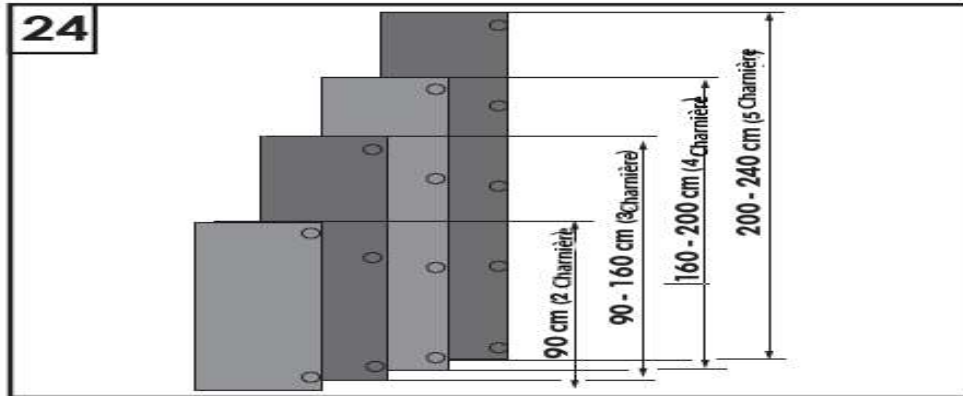

25. Les palettes doivent être placées sur des étagères ou empilées sur une surface plane avec un maximum de 4 palettes les unes sur les autres.

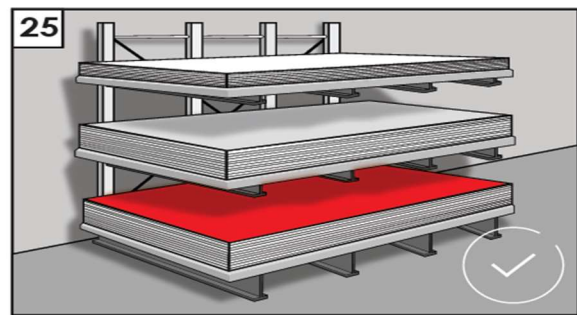

26. Afin de protéger la surface des plaques, un couvercle de protection doit être utilisé. Le couvercle de protection en MDF brut en particulier doit être utilisé.

27. Attention doit être accordée à la coupe directionnelle dans toutes les couleurs, sauf High Gloss simple. Sinon, différence tonale peut apparaître.

28. Des gants et des chaussures de protection doivent être utilisés afin de prévenir les blessures pendant que les plaques sont manipulées à la main.

CONTROLE DE LA SURFACE DES PANNEAUX

Lorsqu'ils sont considérés conformément aux normes suivantes, l'article 10 précité, l'article 12 et l'article 13 couvrent les défauts acceptables.

Les conditions-cadres suivantes s'appliquent:

- Visibilité : 700 mm
- Intensité lumineuse : 1000-2000 lx
- Angle d'inclinaison : 30° avec verticale
- Type de lumière (lumière du jour, température de couleur) D 65:6500 K
- Durée de la vue : max. 20 secondes

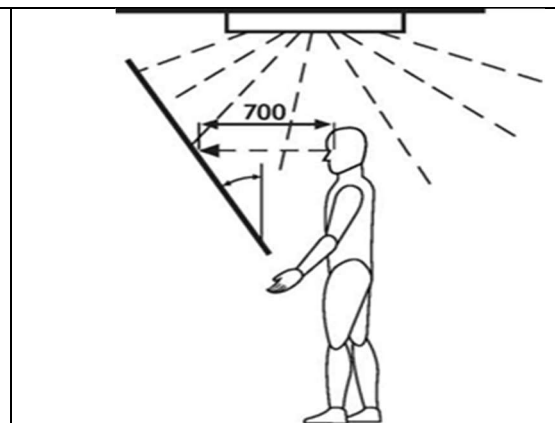

Conditions de garantie et de retour;

1. La période de garantie est de 2 ans et commence à compter de la date de réception du produit par le consommateur.
2. La description du défaut, les résultats des tests, le cas échéant, et l'image qui montre le défaut (image, vidéo, ...) liée aux produits spécifiés comme défectueux et votre choix des droits optionnels doit être transmise à notre entreprise en tant que fabricant dans des délais réglementaires.

(*) En tant que consommateur, conformément à l'article 11 de la loi de protection des consommateurs no 6502, vous avez le droit d'utiliser l'un des droits optionnels

- a) de se retirer du contrat en déclarant être prêt à retourner l'article vendu.
 - b) de retenir l'article vendu et d'exiger une minorisation du prix de l'annonce au taux de défaut,
 - c) S'il n'exige pas de coûts excessifs, demander que le produit soit réparé gratuitement et que toutes les dépenses soient à la charge du vendeur, et
 - d) Dans la mesure du possible, demander le remplacement du produit vendu par un produit non défectueux,
3. Lors de la réception de votre demande et de l'analyse des documents si nécessaire et conformément aux résultats du "Rapport d'inspection du produit" à émettre après les contrôles, on détermine si l'erreur, le défaut ou la défaillance spécifiée est dû à la production et s'il est couvert par la garantie.
 4. S'il est déterminé que le défaut ou la défaillance spécifiée est couvert par la garantie, l'action corrective sera faite selon votre demande et le droit optionnel que vous choisissez.
 5. Si une réparation est demandée pendant la période de garantie, la période de réparation maximale est de 30 jours.
 6. La durée de vie maximale du produit est de 10 ans.

Situations non couvertes par la garantie

1. Situations non causées par un défaut de fabrication
2. Utilisation contraire aux instructions d'utilisation et d'entretien.
3. Déformations sur les surfaces des produits pendant le transport et le déplacement après la livraison du produit, dommages et dysfonctionnements causés par des facteurs physiques externes (cognement, égratignure, rupture).
4. Assemblage défectueux effectué en violation des instructions d'utilisation et de maintenance, assemblage effectué par des personnes non autorisées, dommages et dysfonctionnements causés par des facteurs externes.
5. Utilisation de produits de nettoyage composés de produits chimiques corrosifs tels que diluant, acétone, dissolvant de peinture, agent de blanchiment, acide chlorhydrique, blanchiment et produits de nettoyage à base de particules afin de nettoyer les produits. Défauts de surface et déformations résultant de l'utilisation d'outils de nettoyage à surface dure et corrosifs tels que papier de verre, laine d'acier, éponge à vaisselle, etc.

Sauf pour l'entreprise, personne ne peut proposer une condition de garantie différente de ces conditions et ne peut pas faire une telle demande.

Autorité de plainte et d'appel :

En tant que consommateur, vous pouvez déposer vos plaintes et objections auprès des tribunaux compétents pour traiter des litiges de consommation et des comités d'arbitrage des consommateurs.

 **AGT**

agt.com.tr

    /agtworld

Siège principal
Organize Sanayi Bölgesi
3. Kısım, 35. Cadde, 07190
Döşemealtı, Antalya,
Turquie
Tel: +90 242 249 17 17
Fax: +90 242 249 17 27

Succursale d'Istanbul
Kısıklı Mh. Alemdag Cad.
No: 36
34693 Çamlıca, Istanbul,
Turquie
Tel : +90 216 344 82 48
Fax : +90 216 316 82 48

لوحه - SUPRAMAT

دليل المستخدم

AGT

لأولئك الذين يريدون الابتكار

1

3. يجب التأكد من أن المنشار قد تم شحذه جيدًا.

4. يجب توخي الحذر لضمان أن تكون سرعة القطع المناسبة 15 م / دقيقة.

5

7. يجب أن يتم الإنتاج بمنع الألواح من الاحتكاك في بعضها البعض لتجنب الأضرار التي لحقت بالسطح.

3

1. يجب استخدام منشار شبه منحرف عند القطع.

2. يجب أن يتم قطع الألواح بزواوية 90 درجة رأسياً و 45 درجة أفقياً في آلة القطع.

7

5. يجب استخدام المنشار مع ميزة الرسم الخطي "مع ميزة القفز" قطع الألواح للحصول على نتائج أفضل.

6. يجب تحويل المنتجات المقطوعة عند 45 درجة إلى لوحة غطاء في نفس اليوم.

8. يجب إزالة طلاء النايلون الواقي على منتجات الألواح بعد اكتمال التجميع. يتم الاحتفاظ بالمنتجات High Gloss لمدة 24 ساعة بعد إزالة النايلون الواقي ، ثم مسحها بقطعة قماش مبللة.

9. أثناء إزالة الطلاء الواقي على الرقائق ، قد يختلف تبعًا لظروف درجة الحرارة المحيطة.

يوصى بأخذ الطلاء الواقي بطريقة بطيئة ومنضبطة عندما تكون درجة الحرارة المحيطة حوالي 25 درجة.

يمكن تنظيف المخلفات الدقيقة التي قد تتشكل على السطح باستخدام كحول الأيزوبروبيل أو الأسيتون بعد إزالة الطلاء الواقي.

10. يجب الحرص على أن تكون درجة الحرارة المحيطة حوالي 25 درجة من أجل قطع منتجات الألواح دون أي مشاكل.

11. يمكن أن يكون هناك نتوء واحد على الأكثر بقطر أقل من 5 مم على سطح 1 م². يجب أن يؤخذ في الاعتبار أن نتوعين يقعان ضمن حدود التسامح على سطح 1 م² بشرط أن يكون القطر أقل من 3 مم ومسافة النتوءات لا تقل عن 25 سم عن بعضها البعض.

12. يبلغ تحمل الإنتاج للعيوب المحتملة في نهايات المنتج 7 مم على كلا الجانبين عند عرض جزء (1220 مم). والعيوب المحتملة في الطول (2800 مم) 5 مم على كلا الجانبين.

13. قد يكون هناك انهيار واحد بقطر أقل من 5 مم في مساحة سطح 1 م².

14. قد يكون هناك بقعة واحدة قطرها أقل من 2 مم على اللوحة.

15. عندما يتم تكديس المنتج أفقيًا في المستودع ، يجب التأكد من تكديسه على الإسفين على فترات متساوية لمنع الدوران. ويجب التأكد من أن الإسفين هي نفسها في عملية التكديس فوق بعضها البعض.

15

15

15

15

16. يجب أن يتم تكديسها بعناية لتجنب المواقع مثل الخدوش والانهيارات والكسور على الحواف والزوايا عند العمل على الألواح من أجل تجنب الدوران ؛

- يجب أن تتم عملية التخزين ، التي تتم عن طريق الاستناد إلى أماكن مثل الجدران ، لكميات صغيرة من المنتجات فقط.
- يُسمح بالتخزين الأفقي بحد أقصى 20 منتجًا بشكل مخزنة مائلة في مكان ما.
- لا ينبغي أبدا الاحتفاظ بها في الاتجاه العمودي!
- إذا تم وضع اللوح في وضع مستقيم ، فيجب وضعه بشكل آمن ومدعوم.
- يجب تقليل دوران الهواء في المستودع. يجب ألا يكون تخزين المنتجات قريبًا من الأبواب.

16

16

17. أثناء حركة المنتجات في منطقة التخزين ، يجب تجنب ملامسة المنتجات مع بعضها البعض حتى لا تخذش الغبار والجسيمات التي قد تلتصق بالسطح بسبب الكهرباء الساكنة.

18. في أعمالك المتتالية ، يجب الانتباه إلى درجات الألوان وتواريخ الإنتاج. تتم كتابة تواريخ الإنتاج على السطح الخلفي للوحة أحادية الجانب.

18

بالإضافة إلى ذلك ، يتم كتابة تاريخ الإنتاج على السطح الخلفي للمنتجات أحادية الجانب على فترات منتظمة باستخدام طابعة غير مرئية على الحواف والأجزاء الوسطى (على جزء Lam أو Bute). يمكن رؤية تواريخ الإنتاج بمساعدة الأشعة فوق البنفسجية بقيادة ضوء بنفسجي.

20

19

20. يجب عدم استخدام المنتجات في المناطق المفتوحة والحدائق والأماكن التي يتم غسلها بالماء والمعرضة للبخار بشكل مباشر.

19. يجب عدم تعريض المنتجات لأشعة الشمس المباشرة.

22

21

22. مقدار الدوران على اللوحة 4 مم على الجانب القصير و 10 مم كحد أقصى على الجانب الطويل. قد يختلف مقدار التفاوت هذا للوحة العلوية عند عكسها. بعد أن يتم تغيير حجم الألواح ، تكون قيم الدوران ضمن التفاوتات القابلة للاستخدام.

21. يجب استخدام قطعة قماش قطنية مبللة أو قماش قطنية بالصابون أو منظفات أسطح لامعة غير كحولية لتنظيف المنتجات. يجب عدم استخدام منظفات الأسطح الكحولية ومنظفات الفرك مطلقاً. إذا كنت تستخدمه ، فسوف يتسبب ذلك في جعل السطح باهتاً ومخدوشاً. لا ينبغي أبداً استخدام المواد المخففة أو المحتوية على أحماض لأغراض التنظيف.

لا يغطي الضمان الدوران التي تتجاوز الحدود لأسباب مثل عدم تكديس المنتجات بشكل صحيح ووجود قيم درجة الحرارة والرطوبة في منطقة المخزون خارج الحدود وتعرض المنتجات لتدوير الهواء.

23. قد يكون مقدار دوران اللوحة في الجزء العلوي من البليت أعلى من مقدار دوران المنتجات الأخرى على المنصة النقالة. في هذه الحالة ، يوصى بقلب اللوحة رأسًا على عقب وتكديسها بحيث يكون سطح HG متجهًا لأعلى. (نظرًا لوجود سطح اللام في الأعلى)

24. قبل التجميع يوصى بوضع مفصلة كما هو موضح في الصورة حسب حجم الغطاء.

24

25. يجب وضع المنصات على الرفوف أو تكديسها على منطقة مسطحة بحد أقصى 4 منصات نقالة فوق بعضها البعض.

26

25

26. يجب استخدام غطاء واقى من أجل حماية سطح الألواح. على وجه الخصوص ، يجب استخدام غطاء حماية MDF الخام.

27. يجب الانتباه إلى القطع الاتجاهي في جميع الألوان باستثناء High Gloss العادي. خلاف ذلك ، قد تكون هناك اختلافات لونية في الألوان.

فحص سطح اللوحة

عند النظر إليها بما يتماشى مع المعايير أدناه ، فإن المادة 10 والمادة 12 والمادة 13 المذكورة أعلاه تغطي الحد الأقصى من العيوب المسموح بها.

تنطبق الشروط الإطارية التالية:

- المسافة الرؤية: 700 ملم
- كثافة الضوء: 1000-2000 لكس
- زاوية الميل: 30 درجة عمودي
- نوع الضوء (ضوء النهار ، درجة حرارة اللون) D65: 6500K
- وقت الرؤية: 20 ثانية كحد أقصى

شروط الضمان والإرجاع ؛

1. فترة الضمان سنتان وتبدأ فترة الضمان من تاريخ استلام المستهلك للمنتج.

2. خلال الفترة القانونية ، يجب إرسال المستندات التي توضح وصف العيب ونتائج الاختبار وصورة العيب (صورة ، فيديو ، ...) بخصوص المنتجات المحددة على أنها معيبة إلى شركتنا. ومع ذلك ، يجب إبلاغ الحق الاختياري (*) الذي يطالبون به إلى شركتنا كشركة مصنعة.

- (*) كمستهلك ، وفقاً للمادة 11 من قانون حماية المستهلك رقم 6502 لديك الحق في؛
- أ) انسحاب من العقد بالإعلان عن استعادك لإعادة السلعة المباعة ،
 - ب) احتفاظ باليضائع المباعة وطلب خصم من سعر البيع بسعر العيب ،
 - ت) إذا لم يتطلب الأمر تكاليف باهظة ، طلب إصلاح المنتج المباع مجاناً ، على حساب البائع ،
 - ث) إن أمكن ، طلب استبدال المنتج المباع بمنتج غير معيب ،

ولديك الحق في استخدام أحد الحقوق الاختيارية.

3. عند تقديم الطلب وبعد فحص المستندات يتم طلب عينة في حالة الحاجة. تماشياً مع نتائج "تقرير فحص المنتج" الذي سيصدر بعد التحليل والتدقيق ، سيتم تحديد ما إذا كان الخطأ أو العيب المذكور في المنتج ناتجاً عن الإنتاج وما إذا كان مشمولاً بالضمان.

4. سيتم استيفاء المطالبة وفقاً لنوع الحق الاختياري الذي طلبته بشأن الخطأ أو العيب أو المنتج المعيب الذي تم تحديده ضمن نطاق الضمان.

5. إذا تم طلب الإصلاح خلال فترة الضمان ، فإن أقصى فترة إصلاح هي 30 يوماً.

6. العمر الإنتاجي الأقصى للمنتج هو 10 سنوات.

حالات خارج تغطية الضمان

1. الحالات غير الناتجة عن عيب في التصنيع
2. استخدامات مخالفة لتعليمات الاستخدام والصيانة.
3. بعد تسليم المنتج ، الأضرار الناتجة عن التشوهات على أسطح المنتجات والعوامل الفيزيائية الخارجية (الصددمات والخدش والكسر) أثناء النقل والانتقال.
4. الأضرار الناتجة عن التركيب الخاطئ والعوامل الخارجية المخالفة لتعليمات التجميع والاستخدام والصيانة من قبل أشخاص غير مصرح لهم.
5. استخدام المواد الكيميائية الكاشطة مثل التتر والأسيتون ومزيل الطلاء والتبييض وروح الملح مواد التنظيف المعتمدة على الجسيمات. عيوب السطح والتشوهات الناتجة عن استخدام أدوات التنظيف ذات الأساس الكاشطة مع الأسطح الصلبة مثل ورق الصنفرة ووسادة الكشط وإسفنجة الأطباق وما إلى ذلك.

باستثناء الشركة ، لا يمكن لأي شخص تقديم شرط ضمان مختلف بخلاف هذه الشروط ولا يمكنه تقديم مثل هذا الطلب.

الوحدة التي سيتم تقديم الشكوى والاعتراض إليها:

كمستهلك ، يمكن تقديم الطلبات المتعلقة بالشكوى والاعتراضات إلى محاكم المستهلك ولجان تحكيم المستهلك.

مكتب في اسطنبول
حي كيسيكلي ، شارع أيمداغ رقم: 36
34693 جامليجا / اسطنبول / تركيا
الهاتف: +90 216 344 82 48
الفاكس: +90 216 316 82 48

المكتب المركزي
المنطقة الصناعية المنظمة
الجزء 3 ، شارع 35 ، 07190
دوشيمياتي / انطاليا / تركيا
الهاتف: +90 242 249 17 17
الفاكس: +90 242 249 17 27

AGT

agt.com.tr
agtworld